

SZ3.000.001

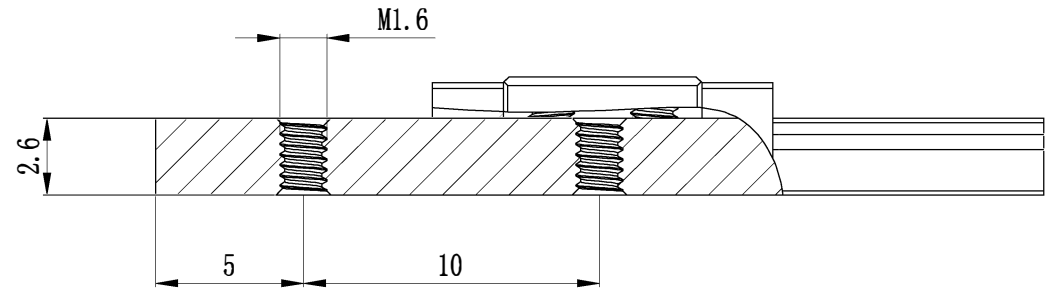

Technic:

1. Material: **440C**
2. Hardness: **HRC 56-58**
3. Temperature: **-20-80°C**

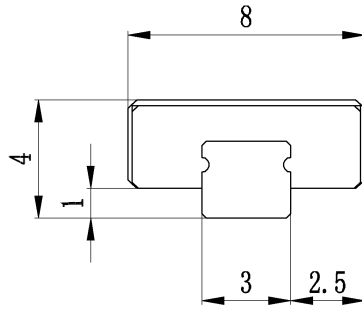
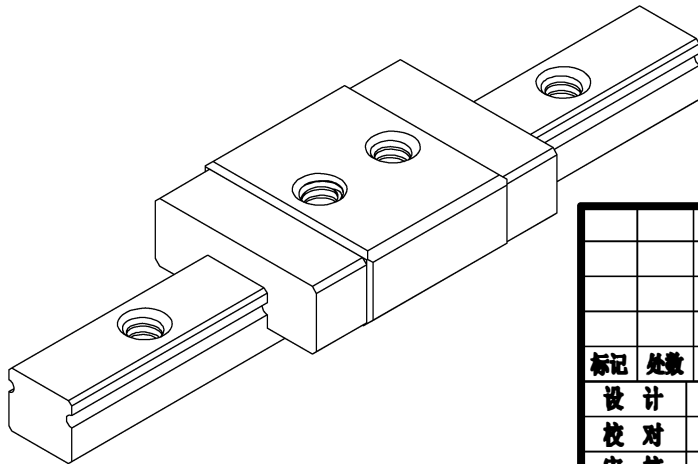
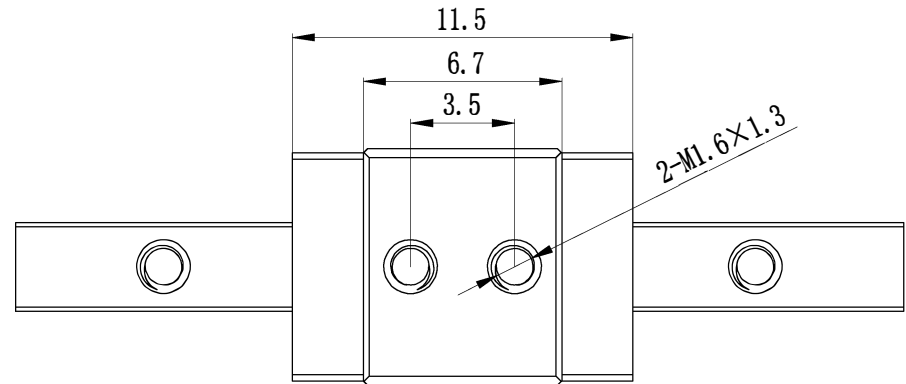

借(通)用件登记

旧底图总号

底图总号

签字

日期

					MGN3C			LiMo Bearing LTD	
								SZ3.000.001	
								info@limotioner.com	
标记	处数	更改文件号	日期		图样标记			重量	比例
设计					S A B				2:1
校对									
审核									
工艺			日期		共 1 页			第 1 页	

SZ3L.000.001

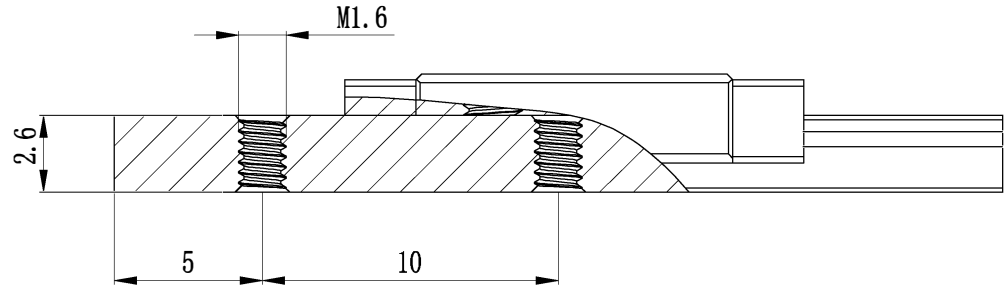
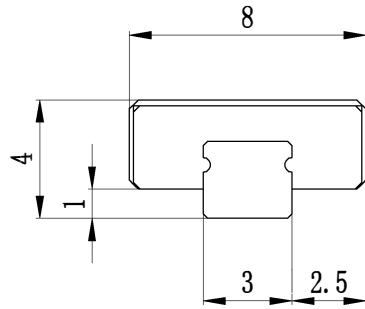

Technic:

1. Material: 440C
2. Hardness: HRC 56-58
3. Temperature: -20-80°C

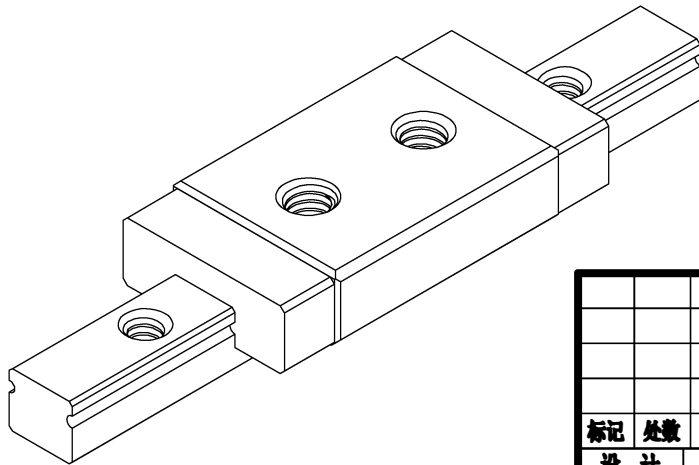
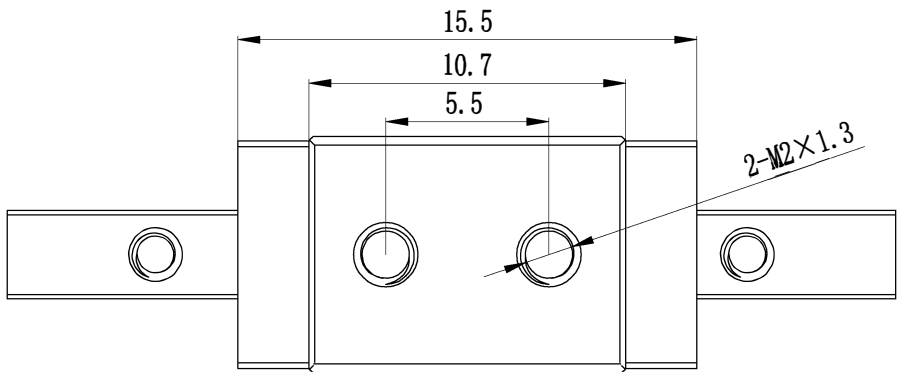

借(通)用件登记

旧底图总号

底图总号

签字

日期

					MGN3H			LiMo Bearing LTD	
								SZ3L.000.001	
标记	处数	更改文件号	日期		图样标记			重量	比例
设计					S	A	B		2:1
校对									
审核									info@limotioner.com
工艺			日期		共 1 页			第 1 页	

SZ5.000.012

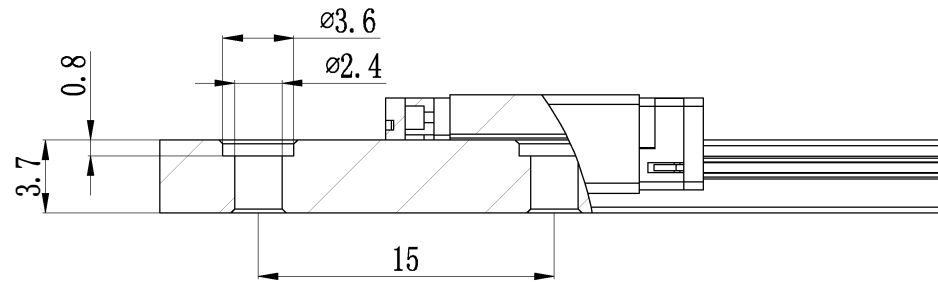
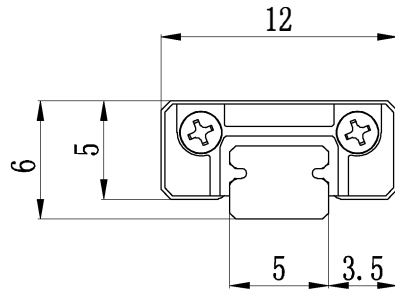

Material: 440C
 Hardness: HRC58~60
 Heat resistance: -20~80°C

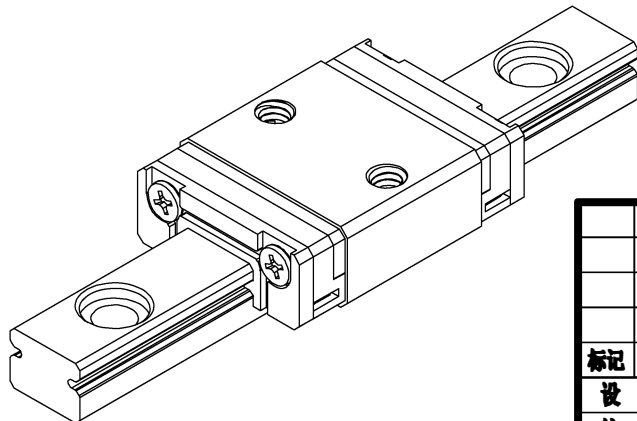
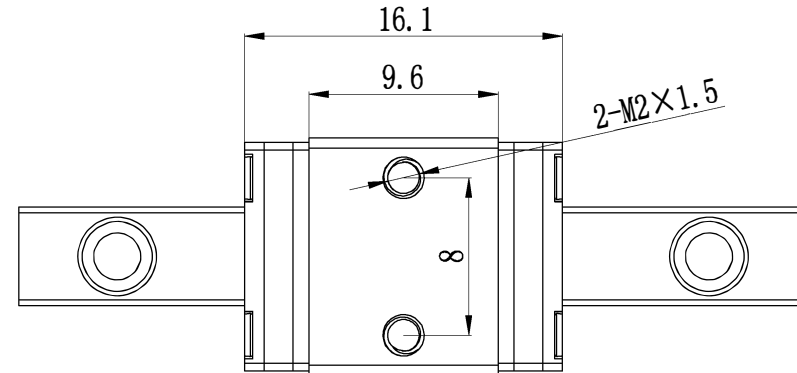

借(通)用件登记

旧底图总号

底图总号

签字

日期

				Mini rail MGN5C			LiMo Bearing	
							SZ5.000.012	
							info@limotioner.com	
标记	处数	更改文件号	日期	图样标记			重量	比例
设计		标准化		S	A	B		2:1
校对		审定						
审核								
工艺		日期		共 1 页			第 1 页	

SZ5L.000.012

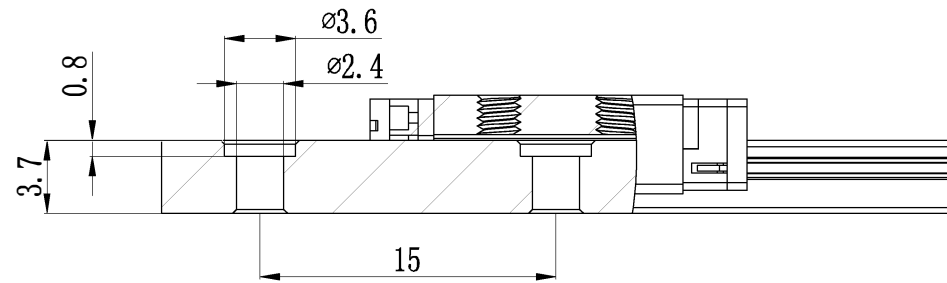
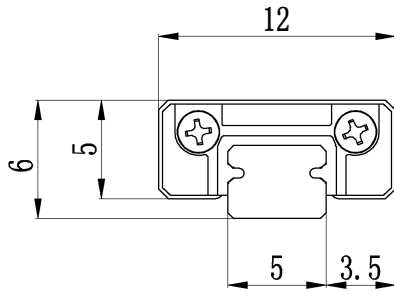

Material: S440C
 Hardness: HRC58~60
 Heat resistance: -20~80 °C

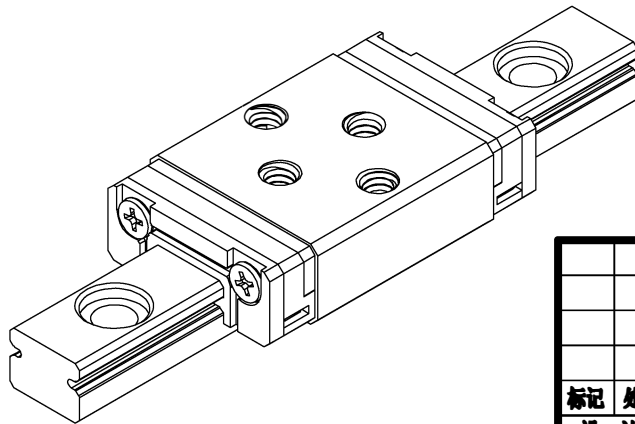
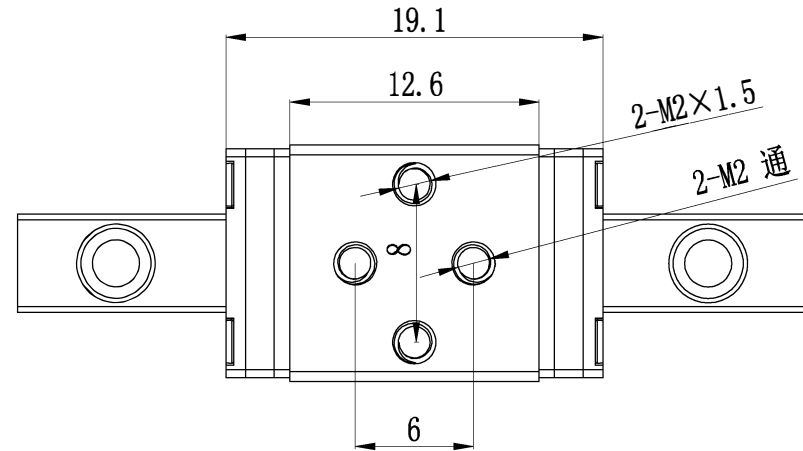

借(通)用件登记

旧底图总号

底图总号

签字

日期

				Mini Rail				LiMo Bearing	
				MGN5H					
标记	处数	更改文件号	日期	图样标记			重量	比例	SZ5L.000.012
设计		标准化		S	A	B		2:1	
校对		审定							info@limotioner.com
审核		日期		共 1 页			第 1 页		
工艺									